



Машина переплётно-дырокольная  
на пластиковую пружину  
**Bulros U25**

Инструкция

*Перед использованием переплетной машины внимательно прочитайте инструкцию по эксплуатации.*



**Bulros**

# Устройство переплетной машины

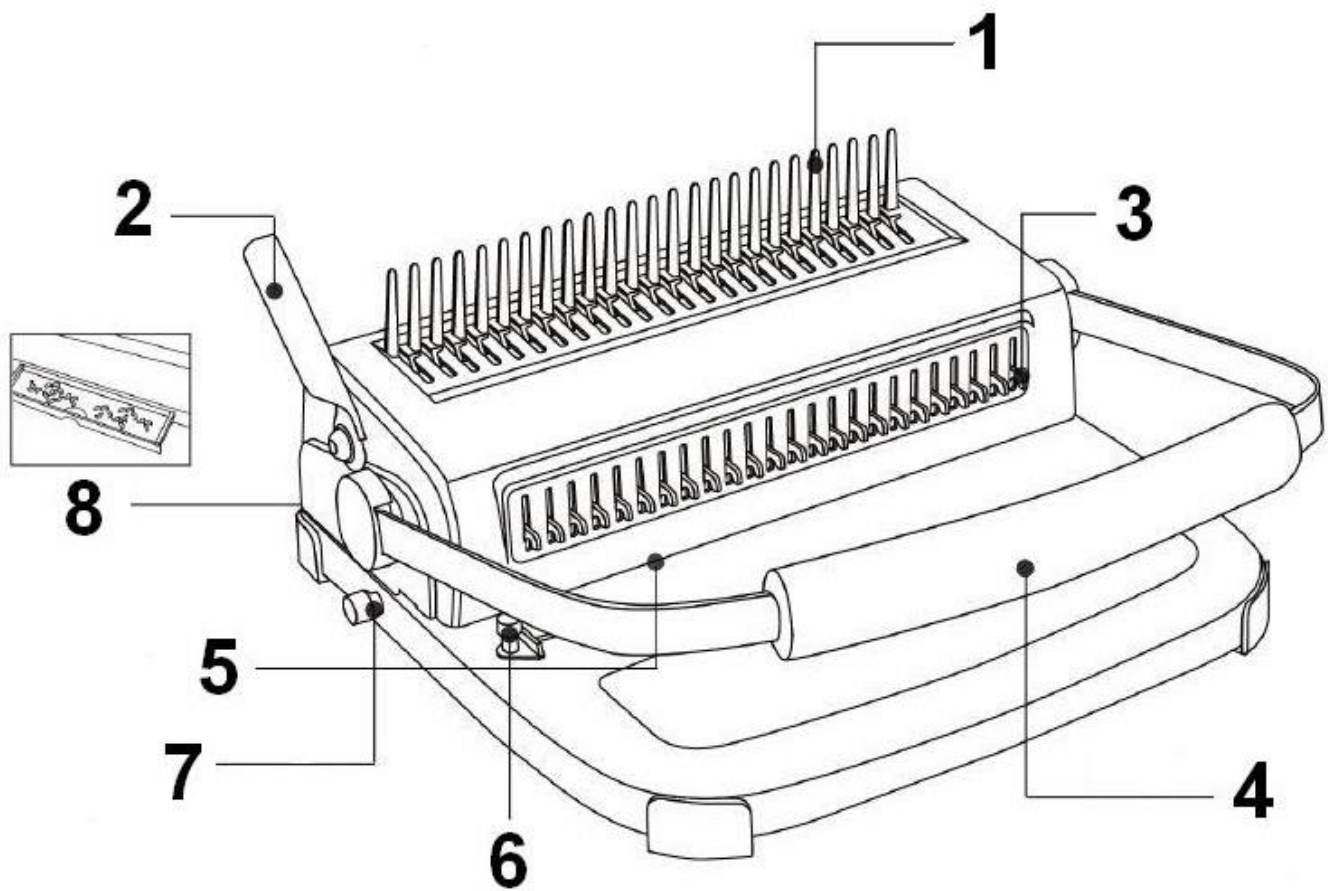

1. Переплетный механизм
2. Ручка переплета
3. Пуансоны
4. Ручка перфорации
5. Приемный отсек
6. Ограничитель формата
7. Регулятор глубины пробивки
8. Лоток для отходов

## ПРЕДУПРЕЖДЕНИЕ:

- Располагайте аппарат на твердой, устойчивой поверхности.
- Используйте аппарат только по назначению.
- Всегда тестируйте машину на ненужной бумаге перед тем, как производить пробивку важных документов.
- Содержите переплетчик в чистоте. Регулярно очищайте лоток для отходов.
- При переносе берите аппарат за основание, ни в коем случае за верхнюю часть или за ручку.
- При поломке не пытайтесь самостоятельно починить переплетчик. Обратитесь за консультацией и помощью к специалисту из ремонтной мастерской.

## Порядок работы:

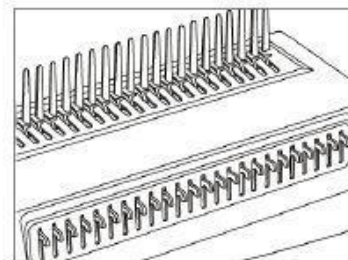
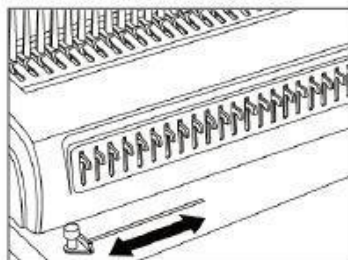
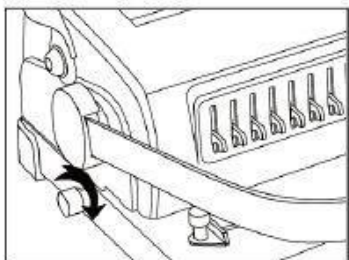

### Подготовка к пробивке:

Выставьте регулятор глубины пробивки в нужную позицию

Выберите нужный формат

Для нестандартной перфорации документа отключите ненужные ножи пробивки

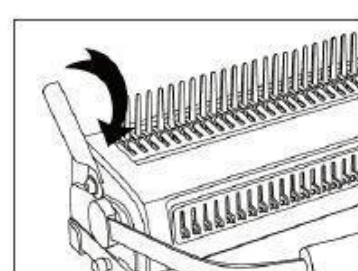
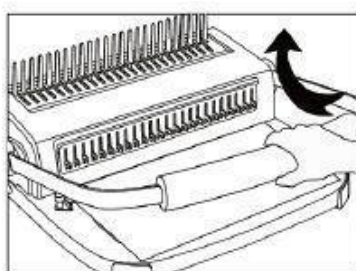
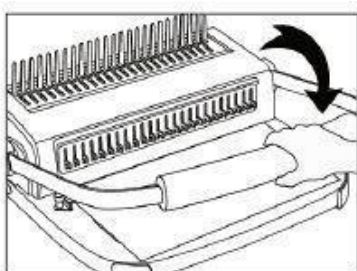

Вставьте листы в приемный отсек. Опустите ручку перфорации вниз до упора.

Верните ручку для перфорации в исходную позицию.

Наденьте пружину на переплетный механизм и при помощи ручки переплета откройте её.

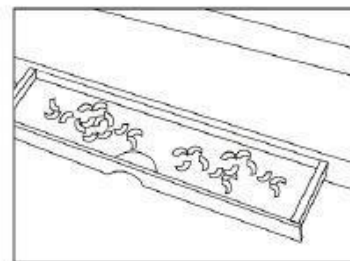
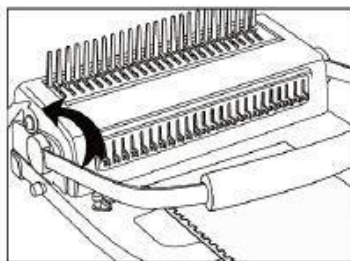
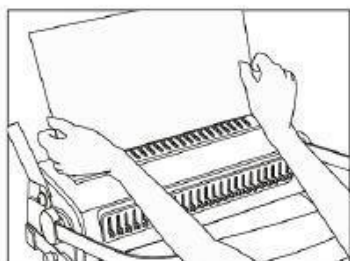

Наденьте пробитые листы на раскрытую пружину

Верните ручку в исходное положение. Выньте готовый буклет.

Опустошите лоток для отходов.

## Таблица соотношения диаметра пружины к количеству сшиваемых листов:

Размер	Кол-во Листов (80г)	Поле отступа (мм)	Размер	Кол-во Листов (80г)	Поле отступа (мм)
6 мм	25	2	22 мм	195	5
8 мм	45	2	25 мм	220	5
10 мм	65	3	28 мм	245	5
12 мм	95	3	32 мм	270	5
14 мм	125	4	38 мм	320	5
16 мм	145	4	45 мм	370	5
19 мм	155	4	51 мм	450	5

## Технические данные:

Модель:	U25
Виды переплета:	Пластиковая пружина
Количество отверстий при перфорации:	24
Формат листов:	A4; FC; Letter; Legal
Регулируемый отступ:	2-3-4-5 мм
Максимальная толщина перфорации:	Бумага, 25 листов (80г) PVC, 2 листа (0,18мм)
Максимальный размер пружины:	51 мм
Толщина переплета до:	450 листов (80г) 500 листов (70г)
Вес нетто:	12,4 кг
Габариты (мм):	В380хШ480хГ420

Наименование и местонахождение изготовителя:

Shanghai AZ Winner International Trade Ltd.

Unit 706, Information Bldg. 1403 Minsheng Road, 200135 Shanghai, China.

Импортер:

ООО «ПластИндустрия»

Россия, 129337, г Москва, шоссе Ярославское, дом 1, строение 1, комната 6

E-mail: [victor@bulros.ru](mailto:victor@bulros.ru)

Дата изготовления:

нанесено на упаковке или изделии

Сделано в Китае